

DEDON

BABYLON PE



EN Assembly, care and safety
DE Montage, Pflege und Sicherheit
ES Montaje, mantenimiento y seguridad
IT Montaggio, manutenzione e sicurezza
FR Assemblage, entretien et sécurité

EN **IMPORTANT:** READ CAREFULLY AND RETAIN FOR FUTURE REFERENCE.

DE **WICHTIG:** LESEN SIE DIE ANLEITUNG SORGFÄLTIG UND BEWAHREN SIE DIESE FÜR ETWAIGE FRAGEN AUF.

ES **IMPORTANTE:** LÉASE ATENTAMENTE ESTAS INSTRUCCIONES Y CONSÉRVELAS PARA FUTURAS REFERENCIAS.

IT **IMPORTANTE:** LEGGERE ATTENTAMENTE E CONSERVARE PER EVENTUALI CONSULTAZIONI FUTURE.

FR **ATTENTION :** LISEZ ATTENTIVEMENT LES PRÉSENTES INSTRUCTIONS ET CONSERVEZ-LES POUR TOUTE CONSULTATION ULTÉRIEURE.

INTENDED USE

- EN Congratulations on choosing BABYLON PE. This DEDON product has been tested to the highest quality standards and is fully suited for private and contract outdoor use. Please ensure that you use it according to its intended usage. Appropriate usage and regular care are important for the long-term maintenance of your product. Please refer to the paragraph “Care Requirements”.
- DE Herzlichen Glückwunsch zum Erwerb von BABYLON PE. Bitte achten Sie darauf, dass das Produkt nur seinem Zweck gemäß verwendet wird. Das Produkt wurde nach den höchsten Qualitätsstandards getestet und eignet sich für den privaten als auch gewerblichen Einsatz im Außenbereich. Die sachgerechte Nutzung und regelmäßige Pflege ist sehr wichtig für eine dauerhafte Funktionsfähigkeit. Beachten Sie hierzu die gesondert genannten Pflegehinweise.
- ES Le felicitamos por la adquisición de BABYLON PE. Procure utilizar el producto de acuerdo a su uso previsto. Este producto se ha probado según los máximos estándares de calidad y es apto para su uso en exteriores, tanto a nivel privado como comercial. Es fundamental hacer un uso apropiado y mantenerlo con regularidad para que su funcionamiento sea duradero. Para ello, consulte las indicaciones para el cuidado.
- IT Congratulazioni per aver scelto BABYLON PE. Il prodotto va utilizzato in modo conforme alla sua destinazione d'uso. Ciascun elemento è stato testato secondo i più elevati standard qualitativi ed è idoneo sia all'uso privato che commerciale in ambiente esterno. L'utilizzo corretto e la regolare cura sono molto importanti per una funzionalità duratura. Seguite in proposito le avvertenze per la manutenzione indicate a parte.
- FR Nous vous félicitons d'avoir porté votre choix sur BABYLON PE ! Veuillez uniquement utiliser le produit conformément à l'usage pour lequel il a été prévu. Le produit a été testé selon les normes de qualité les plus exigeantes et est approprié à une utilisation à l'extérieur, dans un cadre privé tout comme dans un environnement professionnel. Une utilisation conforme et un entretien régulier garantiront un fonctionnement durable. Veuillez consulter à cet effet les consignes d'entretien mentionnées séparément.

ASSEMBLY INSTRUCTION

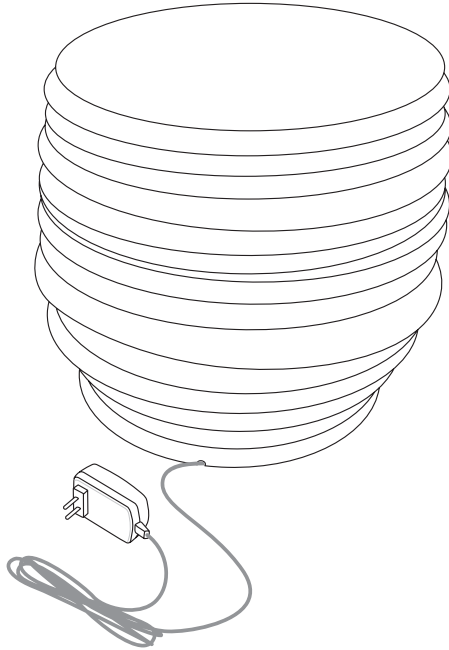
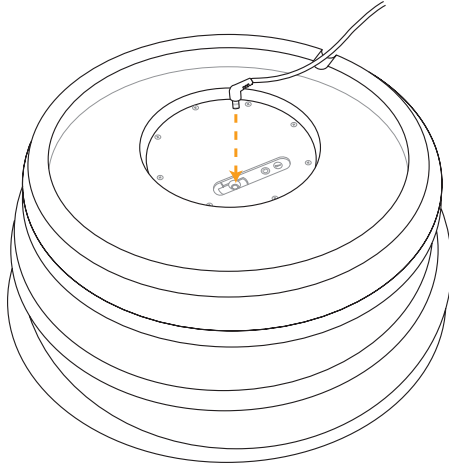

EN INFORMATION

This lighting object is a decorative element for outdoor and indoor use and features a warm white correlated color temperature (2700 Kelvin). It has an ingress protection marking for LED Module by IP64, which means it is dustproof, splash-proof and therefore fully suitable for outdoor use.

Care: BABYLON PE consists of rotomolded polyethylene: easy to maintain, 100% recyclable, light yet robust at the same time. Wash using warm water and a soft sponge.

Energy efficiency: Energy efficiency eec A+. These luminaires contain built-in LED lamps. The lamps cannot be changed in the luminaires.

Certificates: CE, FCC, PSE, SAA, ETL

Remote Control: To switch on the light, use the remote control or the button on the bottom of the LED module. In addition to the on/off button, the remote control has a +/- function for adjusting the dimmer.

Battery: The battery (x1 lithium battery 6600mAh) is not exchangeable. Battery lifetime is 500 charges, after which capacity will decrease by 20%. We recommend bringing lighting objects indoors during winter. The battery is not resistant to minus-zero °C temperatures.

Charging the LED Module with power adapter (indoor, with plugs for worldwide use): Take the lighting accessory inside. Plug in the recharging cable. Allow 6 hours for the battery to fully charge, after which, the battery run-time at maximum brightness will be up to 10 hours (Run-time is longer when lights are dimmed.)

Diese Leuchte ist ein dekoratives Objekt für den Außen- und Innenbereich mit einer warmweißen Farbtemperatur (2700 Kelvin). Das LED Modul hat die Schutzklasse IP 64, ist also staubdicht und spritzwassergeschützt und somit absolut geeignet für die Verwendung im Außenbereich.

Pflege: BABYLON PE ist aus rotationsguss gefertigtem Polyethylen hergestellt: einfach zu pflegen, gleichzeitig leicht und widerstandsfähig, 100% recyclingfähig. Einfach mit einem weichen Tuch und warmem Wasser zu reinigen.

Energieeffizienz: EEK A+: Diese Leuchten enthalten eingebaute LED-Lampen. Die Lampen können in den Leuchten nicht ausgetauscht werden.

Zertifikate: CE, FCC, PSE, SAA, ETL

Bedienung: Sie können entweder die Fernbedienung verwenden, um die Leuchten einzuschalten, oder die Taste an dem LED Modul. Die Fernbedienung hat eine An und einen Aus Taste, sowie eine + und eine - Taste für die Dimmfunktion.

Batterie: Die Batterie (x1 Lithium Batterie 6600mAh) lässt sich nicht austauschen. Die Batterielaufzeit liegt bei 500 Ladevorgängen, danach nimmt die Aufnahmefähigkeit um 20% ab. Wir empfehlen, die Leuchten in den Innenraum zu stellen während der kalten Jahreszeit. Die Batterie ist nicht widerstandsfähig gegenüber Minus-Temperaturen.

Aufladen des LED Moduls mit dem Ladegerät (für den Innenraum, inkl. Weltstecker): Um die Leuchte über das Ladegerät aufzuladen, tragen Sie die Leuchte in den Innenraum. Stecken Sie das Aufladekabel in die Steckdose. Es dauert 6 Stunden, die Batterie voll aufzuladen. Die Batterielaufzeit bei maximaler Lichtstärke nach 6 Stunden Ladedauer über das Ladekabel liegt bei bis zu 10 Stunden (Die Laufzeit erhöht sich bei gedimmtem Licht).

ES INFORMACIÓN

Esta lámpara es un objeto decorativo para exteriores e interiores con una temperatura de color blanco cálido (2700 Kelvin). El módulo LED posee la clase de protección IP 64, lo que significa que es a prueba de polvo y de salpicaduras y, por lo tanto, adecuado para su uso en exteriores.

Requisitos de cuidado: Fabricado en polietileno rotomol-deado (PE). De fácil mantenimiento, ligero y al mismo tiempo resistente, 100% reciclable. Límpielas con agua tibia y un paño suave.

Eficiencia energética: IEE A+. Estas lámparas incorporan luces LED. Las luces no se pueden sustituir en las lámparas.

Certificados: CE, FCC, PSE, SAA, ETL

Control remoto: Para encender las luces puede utilizar el control remoto o pulsar la tecla del módulo LED. El control remoto tiene un botón de encendido y de apagado y un botón de + y - para la función de atenuación.

Batería: La batería (x1 batería de litio de 6600mAh) no se puede sustituir. La vida útil de la batería es de 500 ciclos de carga, tras los cuales la capacidad disminuye un 20%. Durante las estaciones frías, se recomienda colocar las lámparas en el interior. La batería no es resistente a temperaturas bajo cero.

Carga del módulo LED con el cargador para interiores, incl. conector universal: Para cargar la lámpara a través del cargador, lleve la lámpara al interior. Enchufe el cable de carga a la toma de corriente. La batería tarda 6 horas en cargarse completamente. Tras 6 horas de carga con el cable de carga, el tiempo de funcionamiento de la batería con máxima intensidad de luz es de hasta 10 horas (El tiempo de funcionamiento se incrementa con la luz atenuada).

IT INFORMAZIONI

Questa lampada è un oggetto decorativo per esterni e interni con una temperatura di colore bianco caldo (2700 Kelvin). Il modulo LED è in classe di protezione IP 64, vale a dire a tenuta di polvere e protetto contro i getti d'acqua ed è pertanto idoneo per l'uso in ambiente esterno.

Indicazioni di manutenzione: Fabbricato in polietilene rotostampato. Di facile manutenzione, leggero e allo stesso tempo resistente, 100% riciclabile. Pulire con un panno morbido e acqua tiepida.

Efficienza energetica: EEK A+. Queste lampade contengono lampadine a LED integrate. Non è possibile sostituire le lampadine all'interno delle lampade.

Certificati: CE, FCC, PSE, SAA, ETL

Telecomando: Per accendere la luce potete usare il telecomando o il tasto sul modulo LED. Il telecomando ha un tasto di accensione e spegnimento (on/off) e un tasto + e un tasto - per variare l'intensità luminosa.

Batteria: La batteria (x1 batteria al litio da 6600mAh) non è sostituibile. La vita della batteria comprende circa 500 ricariche, dopo le quali la capacità di carica diminuisce del 20%. Consigliamo di collocare le lampade in ambienti interni durante la stagione fredda. La batteria non è resistente a temperature sotto zero.

Carica del modulo LED con caricatore per interni, incl. adattatore universale: Per caricare la lampada tramite caricatore, portarla all'interno. Inserire il cavo di caricamento nella presa di corrente. Caricare completamente la batteria richiede 6 ore. La durata della batteria con massima intensità luminosa dopo 6 ore di carica tramite cavo elettrico arriva fino a ca. 10 ore (la durata aumenta diminuendo l'intensità luminosa).

FR INFORMATION

Cette lampe est un objet de décoration destiné à un usage à l'intérieur comme à l'extérieur avec une température de couleur blanc chaud (2 700 kelvins). Le module LED est doté de la classe de protection IP 64 : il est donc étanche à la poussière et protégé contre les éclaboussures, ce qui permet de l'utiliser à l'extérieur.

Consignes d'entretien: Polyéthylène (PE) : En Polyéthylène (PE) rotomoulé. Facile d'entretien, à la fois léger et résistant. 100% recyclable. Nettoyer avec un chiffon doux imbibé d'eau chaude.

Efficacité énergétique : EEK A+. Ces luminaires contiennent des lampes LED intégrées. Les lampes des luminaires ne peuvent pas être remplacées.

Certificats : CE, FCC, PSE, SAA, ETL

Télécommande : Vous pouvez vous servir soit de la télécommande, soit de la touche située sur le module LED pour allumer les lampes. La télécommande comporte une touche Marche et une touche Arrêt, ainsi qu'une touche + et une touche - pour adapter l'intensité lumineuse.

Batterie : La batterie (x1 pile au lithium 6600mAh) ne peut pas être remplacée. La durée de vie de la batterie est de 500 chargements. Après quoi, la capacité de charge diminue de 20 %. Nous vous recommandons de conserver les luminaires à l'intérieur pendant l'hiver. La batterie ne résiste pas aux températures négatives.

Chargement du module LED avec chargeur pour l'intérieur, prise universelle incluse : afin de charger la lampe au moyen du chargeur, placez la lampe à l'intérieur. Branchez le câble de chargement dans une prise secteur. Le chargement complet de la batterie dure 6 heures. La durée de fonctionnement de la batterie avec luminosité maximale après 6 heures de chargement via le câble de chargement est de 10 heures (la durée de fonctionnement augmente lorsque la lumière est diminuée).





SAFETY WARNING

EN GENERAL DISCLAIMER

DEDON waives any responsibility for the misuse or inadequate installation of any products sold or distributed through it or any affiliate. The user assumes responsibility for any injuries received due to use, misuse, mishandling or the improper installation of the product and waives DEDON of any responsibilities. DEDON will not be held liable for any damages resulting from the use of this product.

DE HAFTUNGS AUSSCHLUSS

DEDON übernimmt keinerlei Haftung für die Zweckentfremdung oder den unsachgemäßen Aufbau für von DEDON selbst oder von Tochterunternehmen verkaufte Produkte. Jegliche Verantwortung für Verletzungen, die durch die Nutzung, Zweckentfremdung, falsche Handhabung oder den unsachgemäßen Aufbau des Produktes entstanden sind, liegt beim Nutzer selbst. DEDON übernimmt hierfür keinerlei Verantwortung. DEDON kann ebenso nicht für Schäden, die aus der Nutzung dieses Produktes entstehen, haftbar gemacht werden.

ES AVISO GENERAL

DEDON declina cualquier responsabilidad Derivada de una instalación inadecuada o uso indebido de cualquier producto vendido o distribuido por él mismo o cualquiera de sus afiliados. El cliente asume la responsabilidad por las lesiones que pudieran producirse durante el uso, uso indebido, manipulación inadecuada o instalación incorrecta del producto, y renuncia a cualquier responsabilidad por parte de DEDON. DEDON queda exento de toda responsabilidad por los daños y perjuicios ocasionados a consecuencia del uso de este producto.

IT AVVERTENZE DI SICUREZZA

DEDON declina ogni responsabilità per l'uso improprio o l'installazione scorretta di qualunque prodotto venduto o distribuito dall'azienda o da una sua affiliata. L'utente si assume la responsabilità di qualsiasi lesione subita a causa dell'uso scorretto, della manipolazione impropria o dell'installazione irregolare del prodotto e solleva DEDON da ogni responsabilità. DEDON non sarà responsabile di alcun danno conseguente all'uso di questo prodotto.

FR AVIS GÉNÉRAL DE NON-RESPONSABILITÉ

DEDON décline toute responsabilité pour l'utilisation abusive et l'installation inadéquate de tous les produits vendus ou distribués par elle-même ou par une filiale du même groupe. L'utilisateur assume l'entière responsabilité pour toute blessure occasionnée par l'utilisation, l'usage abusif, la mauvaise manipulation ou une installation incorrecte du produit, et dégage DEDON de toute responsabilité. DEDON ne sera pas tenu responsable des dommages résultant de l'utilisation de ce produit.





DEDON GmbH

Zeppelinstrasse 22
21337 Lüneburg / Germany
Tel. +49 41 31 / 22 44 70
Fax +49 41 31 / 22 44 7 630
info@dedon.de

DEDON Inc.

657-C Brigham Road
Greensboro, NC 27409
(877) MY DEDON
office@dedon.us

DEDON Asia Pacific Limited

Hong Kong
Tel. +(852) 3952 8787
Fax +(852) 3952 8700
office@dedon.hk

DEDON